

Vierkant-Kupplung

MONTAGEANLEITUNG

DEUTSCH



CroozerKid-Vierkantkupplung-2-13-D-3

Art.-Nr.: 124 002 513

CROOZER

www.croozer.eu

Befestigung der Deichsel am Fahrrad

Montage des Kupplungsstücks am Fahrrad

Montieren Sie Kupplung und Deichsel immer an die in Fahrtrichtung gesehene **linke Seite**.

Das Kupplungsstück sollte immer so montiert werden, dass der Vierkant von der Achse aus gesehen senkrecht nach unten weist.

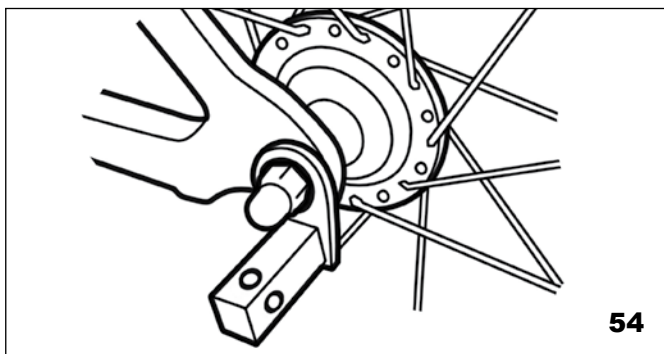

Nur wenn das Ausfallende oder andere Gegebenheiten an Ihrem Fahrrad eine senkrechte Montage unmöglich machen, kann das Kupplungsstück horizontal nach hintenweisend montiert werden.

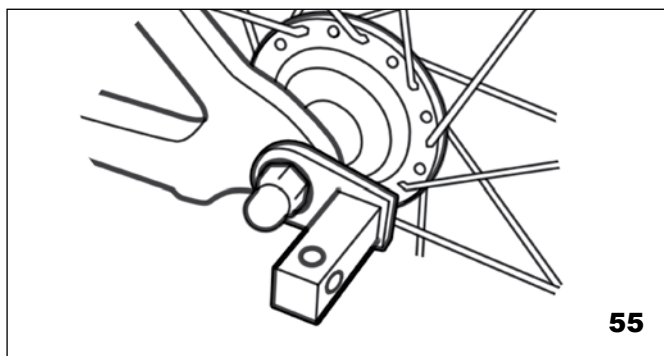

⚠️ GEFAHR

Bei der Vielzahl unterschiedlicher Ausfallenden kann es in Einzelfällen vorkommen, dass sich das Kupplungsstück in keiner Position korrekt montieren lässt. Wenn Sie sich bezüglich der korrekten Montage an Ihrem Fahrrad nicht sicher sind, fragen Sie bitte Ihren Fachhändler.

⚠️ GEFAHR

Im Fahrradanhängerbetrieb hängt die Sicherheit Ihres Kindes sowie Ihre eigene Sicherheit von der korrekten Montage der Kupplung ab. Gehen Sie daher besonders sorgfältig vor. Fahren Sie niemals mit einer unzureichend befestigten oder ungesicherten Kupplung. Fragen Sie im Zweifel Ihren Fachhändler!

Montage des Kupplungsstücks am Fahrrad mit Schnellspanner

Demontieren Sie den Schnellspanner und stecken Sie die Schnellspannachse durch das Kupplungsstück. Schieben Sie anschließend den Schnellspanner wieder durch die Hohlachse und schrauben Sie die Einstellmutter auf. Drehen Sie die Einstellmutter im Uhrzeigersinn zu, bis die Anlageflächen des Schnellspanners am Ausfallende anliegen. Legen Sie den Spannhebel des Schnellspanners um.



Der Schnellspanner ist dann richtig eingestellt, wenn gegen Ende des Schließvorgangs ein deutlicher Widerstand spürbar ist. Dieser Widerstand sollte etwa 60° vor dem Ende der Hebelbewegung gefühlt werden. Lässt sich der Schnellspanner zu schwer oder zu leicht betätigen, wird die Einstellmutter auf der anderen Nabenseite etwas auf bzw. zu gedreht.

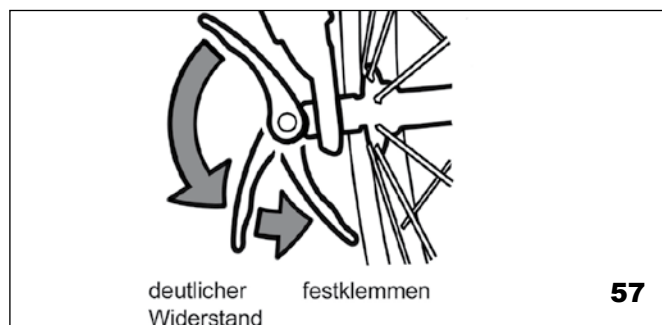

⚠️ GEFAHR

Wenn Sie sich bei der Erstmontage mit Schnellspanner nicht sicher fühlen, fragen Sie im Zweifel Ihren Fachhändler.

⚠️ GEFAHR

Das Gewinde der Einstellmutter des Schnellspanners muss mit mindestens 5 vollen Umdrehungen auf die Schnellspannachse geschraubt werden, damit eine ausreichend hohe Klemmkraft gewährleistet ist. Eine zu kurze Schnellspannachse kann zum unbeabsichtigten Lösen des Hinterrades und somit zu Beschädigungen oder Unfällen führen. Fragen Sie im Zweifel Ihren Fachhändler!

TIPP

Für die Fahrräder, an denen die Länge des Serienschnellspanners nicht ausreicht, ist ein Spezialschnellspanner mit längerer Achse erhältlich.

Montage des Kupplungsstücks am Fahrrad mit Vollachse

⚠️ GEFAHR

Fragen Sie bei der Verwendung eines Fahrrades mit Vollachse in jedem Fall Ihren Fachhändler. Es gibt Hinterradnaben, deren Unterlegscheiben keine ausreichende Klemmkraft ermöglichen. Ihr Fachhändler hat für diese Fälle spezielle Unterlegscheiben. Auf keinen Fall dürfen Sie die vorhandenen Unterlegscheiben entfernen, da sie eine Verdrehsicherung für die Hinterradachse darstellen.

Zur Montage des Kupplungsstücks am Fahrrad mit Vollachse gehen Sie wie folgt vor:

Demontieren Sie die linke Achsmutter. Setzen Sie das Kupplungsstück auf die Achse, schrauben Sie die Achsmutter wieder auf und ziehen Sie sie fest an.



⚠ GEFAHR

Die Achsmutter muss mit mindestens 5 vollen Umdrehungen auf das Achsgewinde geschraubt werden, damit eine ausreichend hohe Klemmkraft gewährleistet ist. Ein zu kurzes Gewinde kann zum unbeabsichtigten Lösen des Hinterrades und somit zu Beschädigungen und Unfällen führen. Fragen Sie im Zweifel Ihren Fachhändler!

Montage der Deichsel am Kupplungsstück

Schieben Sie den Vierkant-Deichselanschluss bis zum Anschlag über das ans Fahrrad montierte Kupplungsstück.

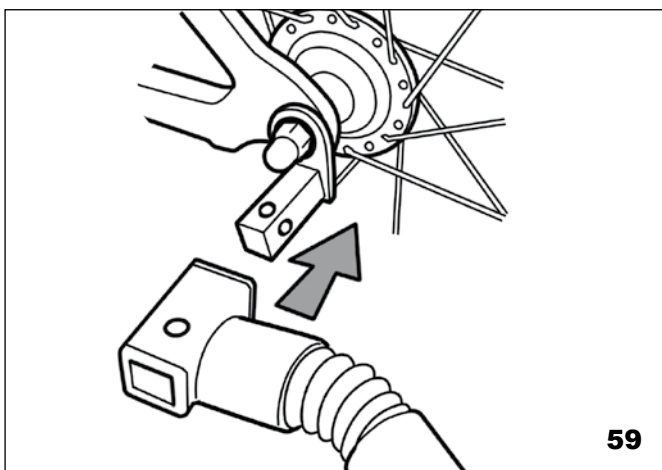

Stecken Sie den Sicherungsstift durch die fluchtenden Bohrungen in Kupplungsstück und Vierkant-Deichselanschluss. Sichern Sie den Sicherungsstift, indem Sie den Sicherungsbügel über den Stift schnappen lassen.

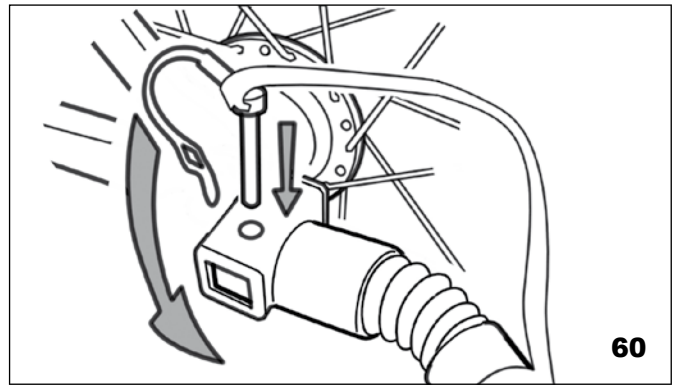

Legen Sie das Sicherungsband wie abgebildet um die Kettenstrebe des Fahrrades. Befestigen Sie den Karabinerhaken am D-Ring der Deichsel.

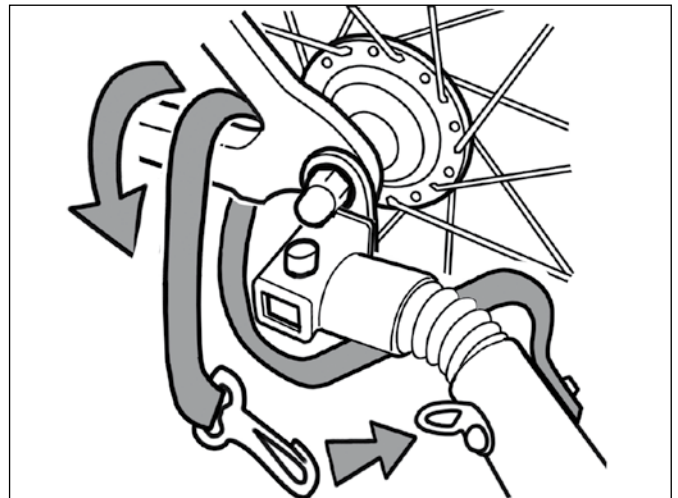

⚠ GEFAHR

Sichern Sie die Deichsel immer mit dem Sicherungsband. Sollte sich die Deichsel vom Kupplungsstück lösen, bleibt der Anhänger so noch mit dem Fahrrad verbunden.

⚠ GEFAHR

Achten Sie unabhängig davon immer auf eine ordnungsgemäß montierte Kupplung. Wenn die Kupplung sich löst, kann die Deichsel in die Speichen des Fahrrad-Laufrades gelangen. Sturz- und Verletzungsgefahr für den Fahrradfahrer!



Komplett montierte Deichsel

KONTAKT

Zwei plus zwei GmbH
Oskar-Jäger-Straße 125
D-50825 Köln
Deutschland
info@zweipluszwei.com
www.croozer.eu

The logo for CROOZER, featuring the word "CROOZER" in a bold, italicized, sans-serif font. The letters are black with a thick white outline, giving it a three-dimensional, blocky appearance.